

Ministerie van Infrastructuur en Waterstaat  
Directoraat-Generaal Mobiliteit  
t.a.v. mevrouw drs. R.W.C. Clabbers  
Postbus 20901  
2500 EX DEN HAAG

Uw kenmerk                      Ons kenmerk                      Datum  
-                                      CDS20190171/GSC/IFE                      10 september 2019

Doorkiesnummer              In behandeling bij                      E-mail  
   Directie

Onderwerp:                      uitvoeringstoets wetswijziging t.b.v. intrekken code 95

Geachte mevrouw Clabbers, *beste Ruth,*

In uw brief van 24 juni jl. vraagt u het CBR om een definitieve uitvoeringstoets aangaande het bij wet ongeldig verklaren van de op administratieve wijze verstrekte codes 95 van een groep houders van het C- en D-rijbewijs.

Naar aanleiding van de concept-uitvoeringstoets van maart 2019 heeft er regelmatig afstemming met uw departement plaatsgevonden. Ook zijn er door uw departement inspanningen verricht richting de Europese Commissie ten einde een werkbare en dragelijke oplossing te realiseren. Het resultaat is een aantal uitgangspunten, waarmee het CBR zich kan verenigen. Wij willen u en uw medewerkers hartelijk danken voor de wijze waarop de onderlinge afstemming heeft plaatsgevonden en uw bereidheid om in dit traject zoveel mogelijk rekening te houden met de uitvoering van de voorgenomen wetswijziging door het CBR.

Hieronder gaan wij in op de uitvoeringsaspecten die de voorgenomen wetswijziging voor het CBR met zich meebrengt. Wij richten ons hierbij, zoals gevraagd, met name op de consequenties op de doorlooptijden van de gezondheidsverklaring, ervan uitgaande dat het voor rijbewijshouders interessant kan zijn om het rijbewijs vervroegd te gaan verlengen. Tevens gaan wij in op de impact die de voorgenomen wetswijziging heeft op de Klantenservice van het CBR. Tot slot ontstond er in gesprekken met uw departement een vraagstuk over de wijze van verlenging van codes 95 voor chauffeurs die tijdig aan de nascholingsplicht hebben voldaan. Ook dit aandachtspunt wordt behandeld in de uitvoeringstoets. Alvorens wij de uitvoeringstoets afsluiten, is er een paragraaf gewijd aan de kosten die de wetswijziging met zich meebrengt.

### **Doorlooptijden gezondheidsverklaring**

In uw brief wordt de onderhavige doelgroep onderverdeeld in twee subgroepen: 1) rijbewijshouders die nog actief zijn als beroepschauffeurs, en 2) rijbewijshouders die niet actief zijn als beroepschauffeurs. Chauffeurs die het rijbewijs beroepsmatig gebruiken wordt aangeraden om zo spoedig mogelijk te starten met het volgen van nascholingscursussen, zodat ten tijde van de inwerkingtreding van de wetswijziging aan de nascholingsplicht is voldaan.

Chauffeurs uit deze eerste groep mogen wachten met het vernieuwen van het rijbewijs tot het moment dat de geldigheid van het rijbewijs – en de code 95 met dezelfde einddatum als het rijbewijs - verloopt.

Chauffeurs die het rijbewijs niet beroepsmatig gebruiken moeten na de wetswijziging de code 95 van het rijbewijs laten halen, aangezien het niet is toegestaan om een rijbewijs te bezitten met een ongeldige code. Deze groep rijbewijshouders moet actie ondernemen om de code 95 na de wetswijziging van het rijbewijs te halen. Hiervoor heeft de rijbewijshouder verschillende opties, waaronder het vernieuwen en het vervangen van het rijbewijs. Chauffeurs die het rijbewijs willen vernieuwen, worden verzocht snel, vóór november 2019, een gezondheidsverklaring in te dienen.

Uit een eerder onderzoek, in opdracht van het ministerie van I&W uitgevoerd door I&O Research, onder de totale doelgroep van rijbewijshouders is een procentuele verdeling van 30% beroepsmatig gebruik van het rijbewijs en 70% niet beroepsmatig gebruik gebleken. Deze procentuele verdeling levert in aantallen rijbewijzen de volgende verdeling op, uitgaande van een totale populatie van circa 24.500, gebaseerd op gegevens van de RDW:

- 17.150 (70% van 24.500) rijbewijzen die niet beroepsmatig worden gebruikt;
- 7.350 (30% van 24.500) rijbewijzen die wel beroepsmatig worden gebruikt.

Bij het bepalen van de impact op de doorlooptijden van gezondheidsverklaringen is het aantal rijbewijzen dat niet beroepsmatig wordt gebruikt veiligheidshalve naar boven afgerond op 18.000 rijbewijzen. Dit is namelijk de maximale omvang van de groep chauffeurs die mogelijk vóór november 2019 een gezondheidsverklaring invult en niet wacht tot het rijbewijs administratief verloopt. De beoordeling van deze gezondheidsverklaringen is niet opgenomen in de begroting voor de benodigde capaciteit voor het beoordelen van medische dossiers. Dit zijn beoordelingen die eerder dan voorzien gedaan moeten worden en dus als extra worden beschouwd. De chauffeurs die het rijbewijs beroepsmatig gebruiken, vernieuwen het rijbewijs op het moment dat het rijbewijs administratief verloopt. Dit levert voor het CBR geen extra beoordelingen op.

De groep rijbewijshouders die het rijbewijs niet beroepsmatig gebruikt moet de code 95 van het rijbewijs laten halen. Hieronder worden de volgende scenario's gebruikt om in te schatten wat de impact is van deze instroom op de doorlooptijden van gezondheidsverklaringen. Als uitgangspunt is gehanteerd dat alle rijbewijshouders voor het vernieuwen van het rijbewijs een gezondheidsverklaring invullen:

1. alle 18.000 rijbewijshouders geven direct gehoor aan de oproep om vóór 1 november 2019 een gezondheidsverklaring in te dienen (maximale variant);
2. ongeveer de helft, 9.000 rijbewijshouders, reageert direct op de brief, de overige chauffeurs reageren op het moment dat de datum van inwerkingtreding bekend is;
3. chauffeurs gebruiken het CDE-rijbewijs niet en verlengen het rijbewijs als het administratief verloopt, wat betekent dat er geen extra gezondheidsverklaringen verwerkt hoeven te worden.

**Scenario 1: 18.000 rijbewijshouders dienen een gezondheidsverklaring in voor november 2019**

Na het ontvangen van de brief van het ministerie reageren alle chauffeurs die het rijbewijs niet beroepsmatig gebruiken en zij vullen voor november 2019 een gezondheidsverklaring in. Dit betekent dat er 18.000 extra aanvragen worden ontvangen bovenop de huidige werkvoorraad. Met de huidige beslis capaciteit worden per week circa 8.000 besluiten genomen. Met een extra instroom van 18.000 neemt de gemiddelde doorlooptijd voor het nemen van een besluit voor alle doelgroepen met 2,5 weken toe. De prognose is dat in november een gemiddelde doorlooptijd van de CDE-dossier 16 weken is. Door deze extra instroom loopt de gemiddelde doorlooptijd dan op naar 18,5 weken. Dit betreft echter een gemiddelde doorlooptijd. Per individu kan de doorlooptijd sterk verschillen, mede afhankelijk van de medische situatie van de aanvrager.

**Scenario 2: 9.000 chauffeurs dienen een gezondheidsverklaring in voor november 2019**

Als de helft van de chauffeurs die het rijbewijs niet beroepsmatig gebruikt, de gezondheidsverklaring indient voor november 2019 betekent dit een verhoging van de doorlooptijden met ruim 1 week (1,25 weken). Door deze extra instroom loopt de gemiddelde doorlooptijd dan op naar 17,25 weken. Dit betreft echter een gemiddelde doorlooptijd. Per individu kan de doorlooptijd sterk verschillen, mede afhankelijk van de medische situatie van de aanvrager.

**Scenario 3: geen extra gezondheidsverklaringen voor vervangen code 95**

Dit scenario is de minimale variant, waarin de chauffeurs die het rijbewijs niet beroepsmatig gebruiken ervoor kiezen om het rijbewijs te verlengen als het rijbewijs administratief verloopt, of het rijbewijs vervangen bij de gemeente voor een rijbewijs zonder code 95. In dit scenario worden er geen extra aanvragen ontvangen en worden de doorlooptijden niet nadelig beïnvloed.

**Verlenging code 95**

In gesprekken met uw departement kwam de vraag naar voren vanaf welke datum de code 95 verlengd moet worden, en de daaraan gerelateerde vraag vanaf wanneer nascholingscursussen in aanmerking komen voor de verlenging van de code 95. Uw departement heeft daarbij de wens uitgesproken om hier coulance te betrachten, en daar waar mogelijk chauffeurs die buiten de gebruikelijke verlengingsregels vallen, tegemoet te komen. Dit uitgangspunt heeft impact op de bedrijfsvoering van het CBR.

**Nascholingscursussen**

Richtlijn 2003/59/EG schrijft in artikel 8, lid 3 voor dat de verplichte nascholing om de vijf jaar gevolgd moet worden en vóór de einddatum van de code 95 die op het rijbewijs staat.

Bij verlenging van de code wordt er vijf jaar bij de huidige einddatum opgeteld, op grond van artikel 48c, lid a van het Reglement Rijbewijzen. Door uw departement is voorgesteld om hier voor de onderhavige doelgroep van af te wijken. De einddatum van de code 95 zal berekend worden vanaf de datum dat de wetwijziging inwerking treedt, waarschijnlijk per 1 april 2020.

Dit betekent dat nascholing gevolgd vanaf 1 april 2015 in aanmerking komt bij het verlengen van de code 95. Een praktijkvoorbeeld:

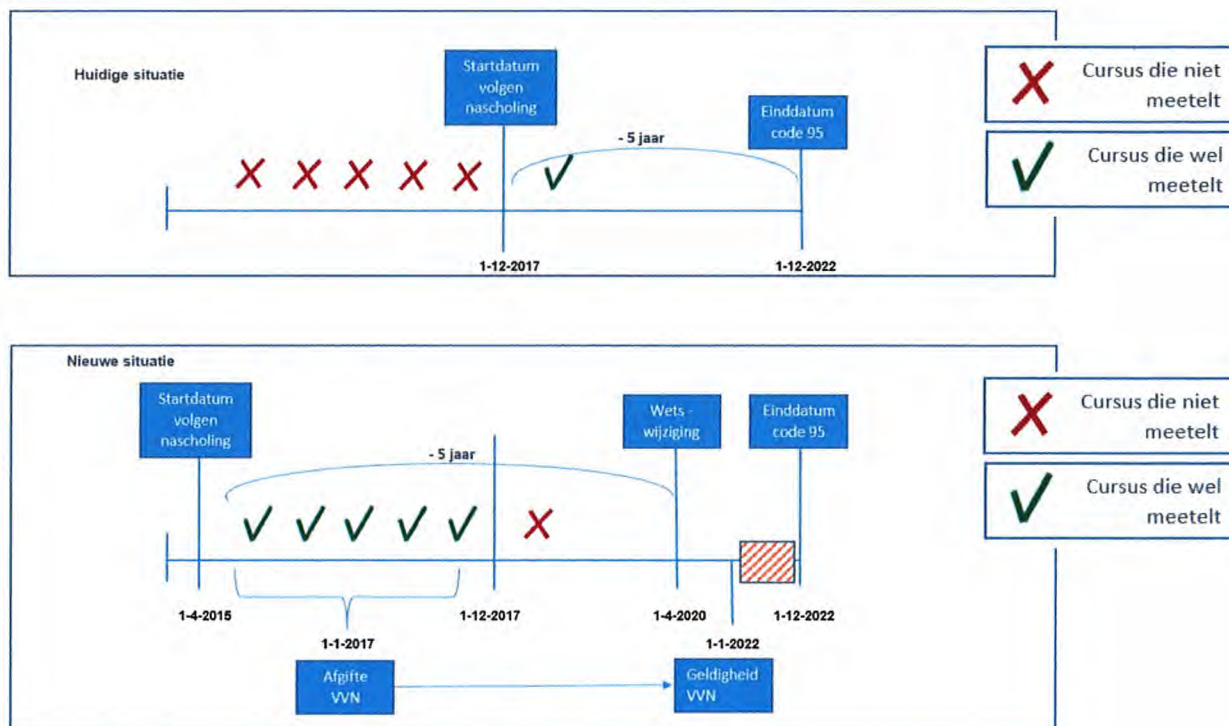

Figuur 1: rekenregels verlenging code 95

In het voorbeeld ontstaat de situatie dat een chauffeur meer dan vijf jaar voor het verlopen van de huidige einddatum code 95 nascholingscursussen<sup>1</sup> heeft gevolgd, welke momenteel niet meetellen voor de nascholingsplicht, maar in de nieuwe situatie wél zouden mogen meetellen. Het gevolg is dat er voor deze chauffeurs een handeling nodig is om de nascholingscursussen binnen het bereik van de nieuwe verlengingsregels te brengen.

Een analyse van de situatie levert op dat er circa 1.000 chauffeurs zijn die in totaal circa 2.000 nascholingscursussen hebben gevolgd waarvan de geldigheid moet worden aangepast. De verwachting is dat de door te voeren correcties via een eenmalige automatisering doorgevoerd kunnen worden.

#### Geldigheid Verklaringen van Nascholing

Ook de geldigheid van Verklaringen van Nascholing is nader bekeken. Afgesproken is dat beroepschauffeurs hun rijbewijs pas hoeven te vernieuwen als het rijbewijs (en de code 95) verloopt. Als aan de nascholingsplicht is voldaan, wordt de code 95 verlengd met als vertrekdatum het moment dat de wetswijziging in werking treedt. Omdat nascholingscursussen gevolgd vijf jaar voor de wetswijziging, meetellen voor het verlengen van de code 95, kan de situatie ontstaan dat er op correcte wijze een Verklaring van Nascholing is behaald, met een verloopdatum die ligt vóór de huidige einddatum van de code 95. Wacht een chauffeur in dit geval met het vernieuwen van de code 95 tot het rijbewijs verloopt, dan is de Verklaring van Nascholing reeds verlopen en zal de code 95 niet worden bijgeschreven.

<sup>1</sup> Dit voorbeeld komt veel voor, met name in het geval van chauffeurs die i.h.k.v. ADR al de nodige cursussen bij het CBR hebben laten registreren. Daarnaast leert de praktijk dat chauffeurs uit de onderhavige doelgroep verspreid over de afgelopen jaren méér dan het noodzakelijke aantal nascholingscursussen hebben gevolgd.

In het praktijkvoorbeeld uit figuur 1 ontvangt de chauffeur een Verklaring van Nascholing op 1 januari 2017. De verklaring heeft een geldigheidsduur van vijf jaar en verloopt op 1 januari 2022. Omdat het rijbewijs pas op 1 december 2022 verloopt, meldt de chauffeur zich kort daarvoor bij de gemeente om het rijbewijs en de code 95 te vernieuwen. De Verklaring van Nascholing is dan echter al verlopen.

Net als de correcties op de geldigheid van nascholingscursussen, kan ook de geldigheid van afgegeven Verklaringen van Nascholing geautomatiseerd doorgevoerd worden. Wel is het belangrijk om op te merken dat de Verklaring van Nascholing hiermee een langere geldigheid krijgt dan dat in artikel 35, lid 5 van het Reglement Rijbewijzen is toegestaan. Dit artikel bepaalt dat een Verklaring van Nascholing niet meer dan vijf jaar vóór de aanvraag van een nieuwe code 95 geregistreerd mag zijn. Alvorens over te gaan tot de verlenging van de verklaringen, zien wij graag bevestigd dat deze afwijking acceptabel is.

### **Belasting Klantenservice**

Eerdere ervaringen hebben uitgewezen dat wijzigingen in de regelgeving leiden tot een toename in belasting bij de Klantenservice, zelfs met een uitgebreide communicatie via brief en internet. De ongeldigverklaring van de betreffende codes 95 leidt op verschillende manieren tot een toename in de belasting van de Klantenservice:

- er worden meer vragen gesteld over het proces rondom de beoordeling van de rijgeschiktheid;
- het aantal vragen ten aanzien van het behalen van de basiskwalificatie en over het volgen van nascholing zal toenemen.

### *Rijgeschiktheid*

Als gevolg van de achterstanden op het nemen van medische besluiten wordt de Klantenservice vaak benaderd met vragen over de status van de aanvraag. Dit betekent in de huidige situatie dat elke ingediende gezondheidsverklaring minimaal één contactmoment met de Klantenservice oplevert. De Klantenservice heeft voor dit jaar in de capaciteit van de Klantenservice geen rekening gehouden met een toename van maximaal 18.000 extra contactmomenten. Deze contactmomenten zouden immers de komende jaren plaatsvinden als het rijbewijs administratief verloopt. Zonder extra uitbereiding van de capaciteit levert dit een verslechtering op in de bereikbaarheid van de Klantenservice. Om een goede bereikbaarheid te kunnen garanderen is de inschatting dat op korte termijn een uitbereiding zou moeten plaatsvinden van 7 FTE.

### *CCV*

Op basis van ervaringen bij de Klantenservice ten tijde van het onderzoek onder de doelgroep, uitgevoerd door I&O Research, gaan wij uit van een toename in de belasting van 5% van de totale doelgroep. Ruim 24.500 rijbewijshouders hebben in augustus 2019 een brief ontvangen. Dit zal leiden tot in totaal circa 1.225 (5% van 24.500) extra contactmomenten betreffende het volgen van o.a. nascholing, die niet kunnen worden opgevangen in de huidige formatie. Dit betekent dat er gedurende twee maanden 1 FTE extra ingezet moet worden om aan de afgesproken service levels te voldoen.

### **Kosten**

De voorgenomen wetswijziging en de daaruit voortvloeiende impact voor de bedrijfsvoering van het CBR is grotendeels binnen de huidige capaciteit op te vangen. Zo wordt er geen extra beslis capaciteit in het traject rondom de gezondheidsverklaringen toegevoegd en worden ook de handelingen met betrekking tot de verlenging van de code 95 binnen de bestaande capaciteit uitgevoerd. Wel ontstaat er een extra kostenpost vanwege de verhoogde belasting op de Klantenservice van het CBR. Op basis van maximaal 18.000 extra klantcontacten is de verwachting dat er 7 FTE extra capaciteit noodzakelijk is om de vragen over de gezondheidsverklaring te beantwoorden en 1 FTE voor de overige zaken, waaronder vragen over het volgen van nascholing.

In het onderstaande overzicht staan de kosten voor de extra inzet op de Klantenservice.

#### **Kosten klantenservice**

Inzet van 8 FTE voor medewerker klantenservice gedurende 2 maanden    €    **68.500**

Het bovenstaande bedrag is gebaseerd op een maximale toename in de belasting. We treden graag met uw departement in overleg over de dekking van deze kosten.

#### **Afsluiting**

Een extra instroom van gezondheidsverklaringen zónder uitbreiding van beslis capaciteit heeft direct invloed op de doorlooptijden voor het nemen van een besluit. Van de aangeschreven rijbewijshouders is geen inschatting te maken welk percentage geautomatiseerd een besluit kan krijgen. Het advies om het rijbewijs om te wisselen bij de gemeente en het rijbewijs te vernieuwen als de einddatum is bereikt, is voor deze groep – en het CBR – het beste alternatief (optie 1 uit de vooraankondiging in de brief). Het is belangrijk om hier in de informatievoorziening richting de doelgroep zoveel mogelijk aandacht aan te schenken.

Verder bleek uit de uitvoeringstoets dat de wijze van verlenging van codes 95 uit de doelgroep niet overeenkomt met vigerende wet- en regelgeving. Het CBR neemt het initiatief om dit aspect met uw departement af te stemmen.

De belasting van de Klantenservice van het CBR neemt als gevolg van de voorgenomen wetswijziging substantieel toe. Hiervoor is extra capaciteit nodig om alle burgers uit de doelgroep correct en tijdig van informatie te kunnen voorzien. Dit levert een kostenpost op van € 68.500, gebaseerd op een maximum aantal extra contactmomenten. Het CBR zal uw departement informeren over de werkelijke toename in de belasting van de Klantenservice en op basis daarvan factureren.

Ten tijde van het schrijven van deze uitvoeringstoets is de doelgroep geïnformeerd over de wetswijziging die aanstaande is. Het CBR vindt het goed dat voor de doelgroep nu duidelijk is wat de verplichtingen zijn. Wij spreken graag nogmaals onze dank uit voor de wijze waarop er in samenwerking met uw departement gewerkt is aan de gekozen oplossingsrichting.

Met vriendelijke afsluiting.

drs. J.J. Huizing,  
directeur bedrijfsvoering